

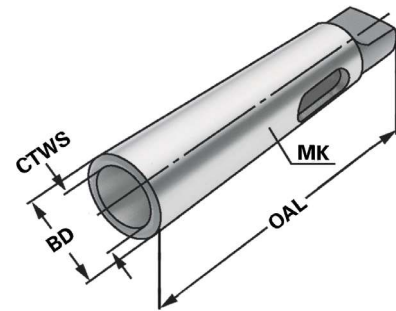

Reduction sleeves for tools with Morse taper shanks DIN 2185  
 Douille de réductions pour outils avec cône Morse DIN 2185



**Verwendung:**  
 Zur Aufnahme von Werkzeugen mit Morsekegelschaft  
**Application:**  
 For mounting tools with Morse taper shanks  
**Application:**  
 Pour le serrage d'outils avec cône Morse



DIN 228
Form B
≤ 10µm
DIN 2185
AT5

Bestell-Nr. Order no. Référence	MK MT CM	TDCON	CTWS	BD	OAL
107.07.21	MK 2	AT5	MK 1	18,6	92
107.07.32	MK 3	AT5	MK 2	24,7	112
107.07.42	MK 4	AT5	MK 2	31,6	124
107.07.43	MK 4	AT5	MK 3	32,4	140
107.07.53	MK 5	AT5	MK 3	44,7	156
107.07.54	MK 5	AT5	MK 4	45,5	171
107.07.64	MK 6	AT5	MK 4	63,8	218
107.07.65	MK 6	AT5	MK 5	63,8	218

**Ausführung:** Ganz gehärtet, innen und außen geschliffen  
**Version:** Entirely hardened, grinded on the inside and outside  
**Version:** Entièrement trempé, rectifié à l'intérieur et à l'extérieur